

Technisches Datenblatt

Interfacetchnik · LCIS Analog/Analog Wandler

Eingang: 0–10 V / 0–20 mA / 4–20 mA

Ausgang: 0–10 kHz

Isolation: 4 kV, 3-Wege Trennung, Weitbereichseingang



Identifikation

Typ LCIS-WP-WAF-1512-175-PI
Art.-Nr. [751512.0000](#)

Produktversion

Hardware Revision 1.0
Software Version 1.1
Datenblatt Version 02

Eingangsseite

Eingangssignal 0–10 V, 0–20 mA, 4–20 mA, einstellbar über DIP-Schalter S1
Einganggröße Analogsignale
galv. Trennung E/A 3-Wege Trennung
Zero /Span Produktionsabgleich
Eingangswiderstand >330 kΩ @ 0–10 V, <100 Ω @ 0–20 mA, 4–20 mA

Ausgangsseite

Ausgangssignal 0–50 Hz, 0–100 Hz, 0–1 kHz, 0–10 kHz einstellbar über DIP-Schalter S1
Signalpegel DC 24 V (DIN EN 61131-2)
Typ 1: ≥ 15 V (@ 2 mA)
Typ 2: ≥ 11 V (@ 6 mA)

Deutschland: Friedrich Lütze GmbH

Postfach 12 24 (PLZ 71366) • Bruckwiesenstraße 17-19 • D-71384 Weinstadt
Tel. +49 (0)7151 6053-0 • Fax +49 (0)7151 6053-277(-288)
www.luetze.de • info@luetze.de

Österreich: LÜTZE Elektrotechnische Erzeugnisse Ges. m.b.H.

Niedermoserstraße 18 • A-1220 Wien
Tel. +43 (0)1 257 52 52-0 • Fax +43 (0)1 257 52 52-20
www.luetze.at • office@luetze.at

Schweiz: LÜTZE AG

Oststrasse 2 • CH-8854 Siebnen
Tel. +41 (0)55 450 23 23 • Fax +41 (0)55 450 23 13
www.luetze.com • info@luetze.ch

14.03.2024 • Technische Änderungen vorbehalten

Art.-Nr. [751512.0000](#) • Datenblatt Version: 02

Seite 1 von 5

Technisches Datenblatt

Interfacetchnik · LCIS Analog/Analog Wandler

Betriebsdaten

Genauigkeit	0,1 % FSR @ 23 °C
Linearitätsfehler	0,05 % FSR
Steigzeit (10-90%)	frequenzabhängig
Einschwingzeit (Genauigkeit 1%)	frequenzabhängig
Temperaturkoeffizient	<150 ppm / K FSR
Grenzfrequenz	30 Hz @ 3 dB
Übertragungsfrequenz	frequenzabhängig

Allgemeine Daten

Nennspannung U_N	AC/DC 24–240 V
Stromaufnahme	17 mA
Statusanzeige	LED grün
Ein-/Ausgangsschutz	Überspannung, Stromeingang mit PTC Sicherung, Ausgang kurzschlussfest
Isolationsspannung Eingang/Ausgang	4,0 kV _{eff}
Gehäusematerial	PA 6.6 (UL 94 V-0, NFF I2, F2)
Gehäusefarbe	RAL 7012 basaltgrau
Montage	aufrastbar auf Hutschiene TS35 (EN 60715)
Schutzart	IP20
Einbaulage	beliebig
Anschlussart	Push-In eindrätig 0,25 mm ² – 2,5 mm ² / AWG 24–14 feindrätig mit Aderendhülse 0,25 mm ² – 1,5 mm ² / AWG 24–16
Abisolierlänge	8 mm
Maße (B×H×T)	6,2 mm × 93,0 mm × 73,0 mm
Gewicht/Stück	0,058 kg
VE (Stück)	1

Allgemeine Umgebungsbedingungen

Arbeitstemperaturbereich	-25 °C ... +60 °C
Lagertemperaturbereich	-40 °C ... +80 °C
Relative Luftfeuchte	20 – 90 % RH, nicht kondensierend
Vibrationsfestigkeit	0,7 g gemäß EN 60068-2-6

Ausfallraten-Prognose (MTBF)

Normen	Bauelemente der Elektronik – Zuverlässigkeit – Referenzbedingungen für Ausfallraten und Beanspruchungsmodelle zur Umrechnung: EN/IEC 61709 Ausfallraten Bauelemente – Erwartungswerte: SN 29500
Ausfallrate bei +45°C	724 fit
Ausfallrate bei +45°C	1381278 h 1 fit entspricht einem Fehler in 10 ⁹ Bauelemente Stunden

Technisches Datenblatt

Interfacetechnik · LCIS Analog/Analog Wandler

Bemerkungen

Die angegebene Temperatur bezieht sich auf die mittlere Bauelemente-Umgebungstemperatur.

Die berechneten Werte gelten unter folgenden Voraussetzungen:
Betrieb in Kraftfahrzeugen oder in Industrieräumen ohne extremen Staubbefall und Schadstoffbelastung
Bei kontinuierlichem Betrieb von 8760 h im Jahr

Zertifizierungen/Normen

Konformität

CE
UKCA

Zertifizierungen

cULus (E135145)
DNV (TAA000024Y)

Normen

EN 60947-1
EN 60947-5-1
EN 61000-6-2
EN 61000-6-4
UL 508
DNV-CG-0339

Maßzeichnung

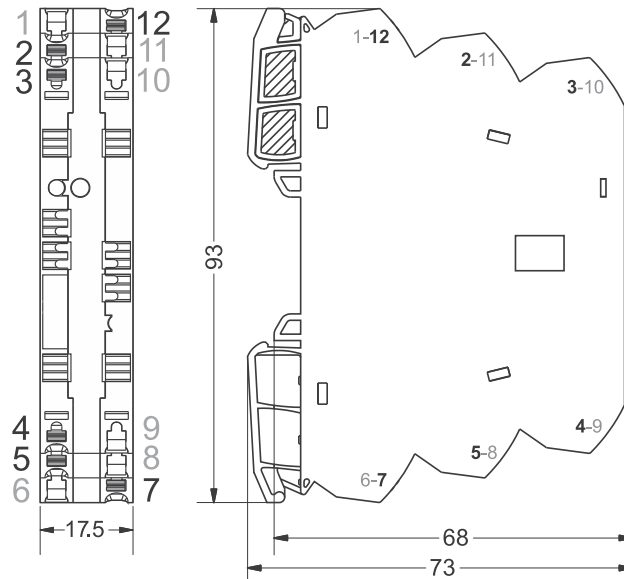

Anschlussbild

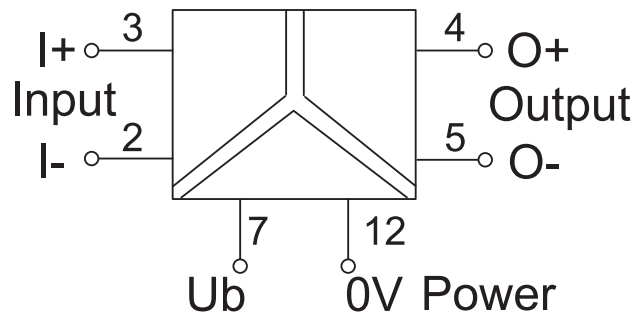

Anwendung

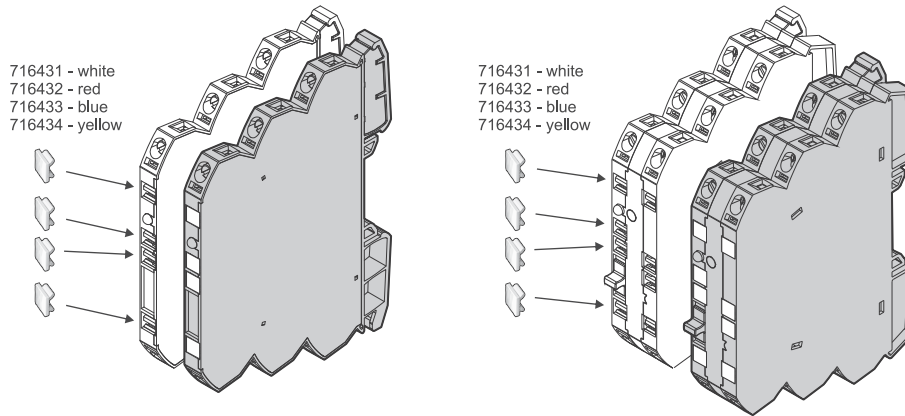

Anwendung

DE DIP-Schalterstellungen EN DIP switch positions FR Positions des interrupteurs DIP

DE **HINWEIS:** Die Schalter dürfen während des Betriebs nicht umgeschaltet werden. Der Wandler benötigt einen Neustart.
 EN **NOTICE:** The switches must not be switched during operation. The converter requires a restart.
 FR **AVIS:** Les interrupteurs ne doivent pas être actionnés pendant le fonctionnement. Le convertisseur nécessite un redémarrage.

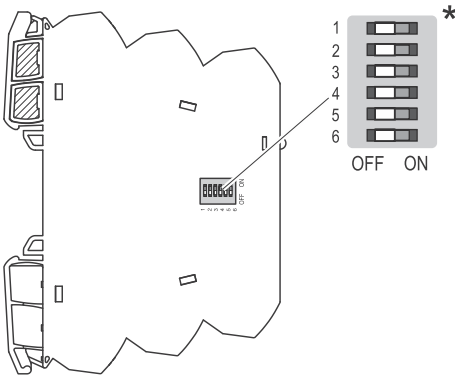

* DE: Auslieferungszustand (Werkseinstellung): 0-Einstellung/ alle Schalter sind auf OFF gestellt.
 Je nach Art des Wandlers ist dann bereits ein bestimmter Bereich voreingestellt.

* EN: Delivery state (factory setting): 0 setting/ all switches are set to OFF.
 Depending on the type of transducer, a certain range is then already preset.

* FR: État à la livraison (réglage d'usine) : réglage 0/ tous les interrupteurs sont sur OFF.
 Selon le type de transducteur, une certaine plage est alors déjà prédéfinie.

750510.0000
 751510.0000
 751518.0000
 751519.0000
 750518.0000
 750519.0000

S1	Input	1	2	3	4
●→Switch On					
0- 10V*		●			
0-20mA		●			
4-20mA		●	●		

S1	Output	5	6
●→Switch On			
0- 10V*		●	
0-20mA		●	
4-20mA		●	●

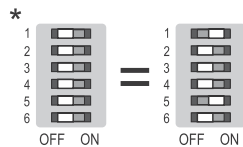

750516.0000
 750517.0000
 751516.0000
 751517.0000

S1	Input	1	2	3	4
●→Switch On					
0- 60 mV		●			
0- 100 mV		●			
0- 300 mV		●			
0- 500 mV		●	●		
0- 1 V		●	●		
0- 2 V		●	●		
0- 5 V		●	●	●	
0- 10 V*		●	●	●	
2- 10 V		●	●	●	●
0- 20 V		●	●	●	●
0- 5 mA		●	●	●	●
0- 10 mA		●	●	●	●
± 5 mA		●	●	●	●
± 20 mA		●	●	●	●
0- 20 mA		●	●	●	●
4- 20 mA		●	●	●	●

S1	Output	5	6
●→Switch On			
0- 10 V*		●	
0- 20 mA		●	
4- 20 mA		●	●

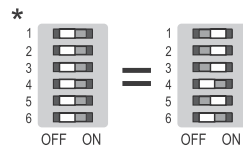

750512.0000
 751512.0000

S1	Input	1	2	3	4
●→Switch On					
0- 10 V*		●			
0- 20 mA		●			
4- 20 mA		●	●		

S1	Output	5	6
●→Switch On			
0- 50 Hz*		●	
0- 100 Hz		●	
0- 1000 Hz		●	●
0- 10000 Hz		●	●

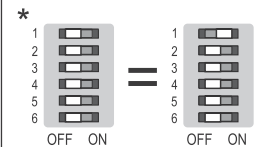

Technisches Datenblatt

Interfacetechnik · LCIS Analog/Analog Wandler

Bereichseinstellung

S1 ●→Switch On	Input			
	1	2	3	4
0-10 V*	●			
0-20 mA		●		
4-20 mA	●	●		

S1 ●→Switch On	Output	
	5	6
0-50 Hz*		
0-100 Hz	●	
0-1000 Hz		●
0-10000 Hz	●	●

